

Technische Angaben / Technical Data:

Werkstoffe / Materials:  
 Gehäuse / Housing : PC-ABS  
 Zangen / Gripper : POM  
 Federstifte / Contact pins : vergoldet / gold plated  
 Batterien / Batteries : AAA (LR03) 1.5V

Einsatztemperatur / Operation temperature : -5°C bis / to +45°C  
 Lebensdauer / Live time : 1.000 Steckzyklen  
 1.000 plug-in mounts

Schutzart / Protection : IP 40

Isometric view  
 ohne Deckel, ohne Batterien  
 without battery cap, without batteries  
 Scale: 1:1

Isometric view  
 Scale: 1:1

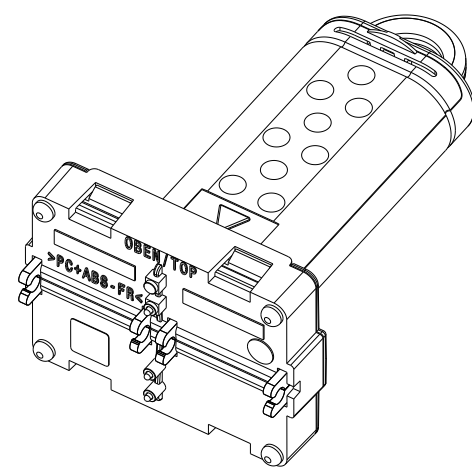
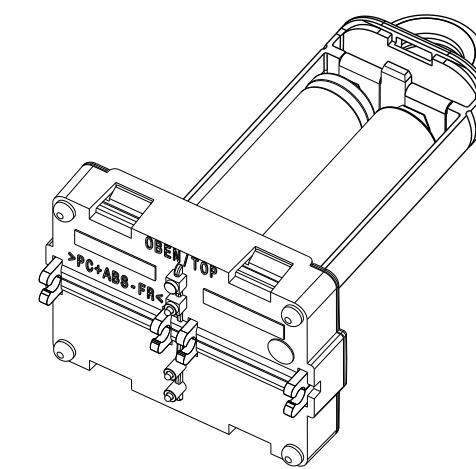

Darstellung ohne Batteriedeckel  
 view without battery cap

Leuchtdiode  
 light emitting diode

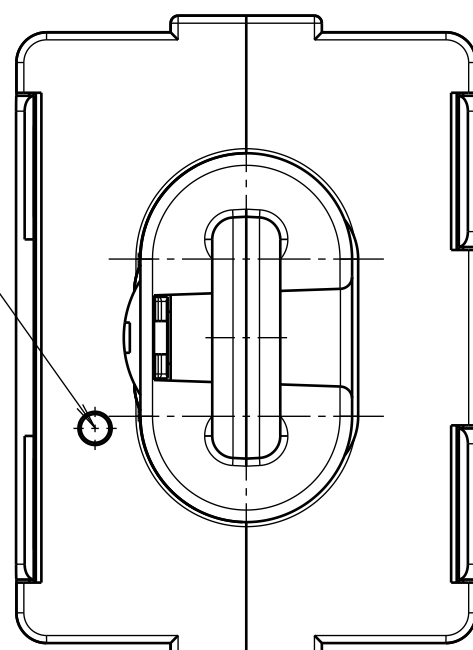

AAA-Microzellen Typ LR03  
 AAA micro batteries type LR03

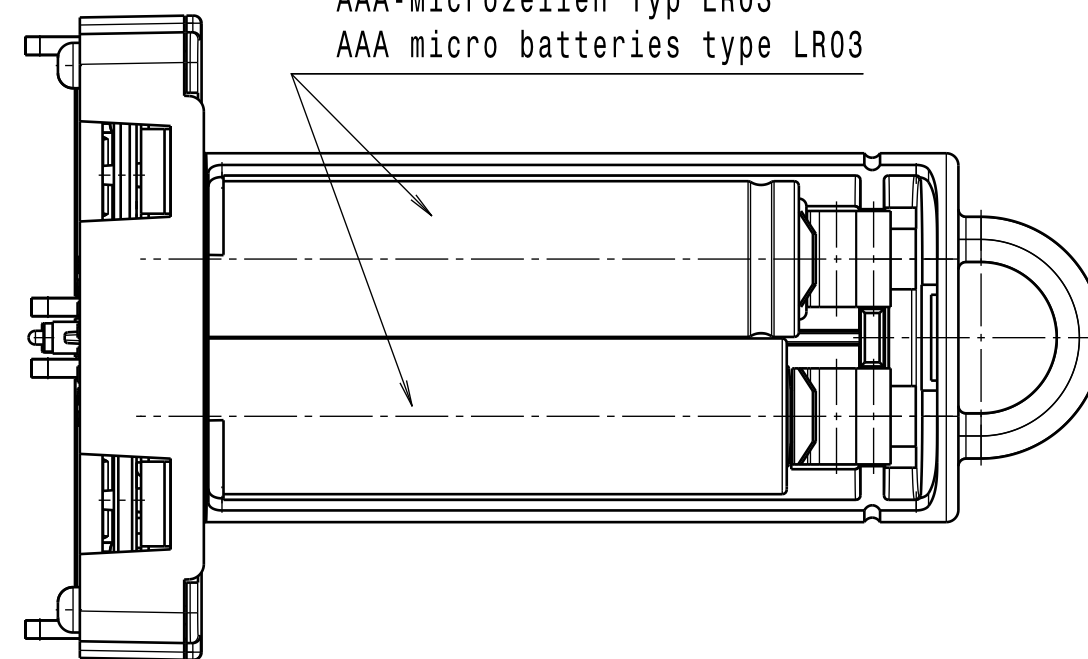

Index rev.	Anzahl qty.	Mitteilung document no.	Datum date	Name name	Änderung modification
04	184445	01.02.2016	ER	CE-Kennzeichnung hinzu.	
03	184258	14.12.2015	WS	Aufschrift geändert / Imprint changed	
02	184156	25.11.2015	ER	Neueinführung / New implementation	
01		17.03.2015	WS	Zeichnung erstellt / Drawing prepared	

<ul style="list-style-type: none"> <li>⊕ Tolerierung nach / tolerancing according to DIN ISO 8015</li> <li>⊖ Allgmeintoleranzen nach / general tolerances according to DIN ISO 2768 - m</li> <li>⊙ Kunststoffteile nach / plastic parts according to DIN 16742 - ...</li> <li>⊕ Elastomerteile nach / elastomer parts according to DIN 7715</li> <li>⊙ Form- u. Lagetoleranzen nach / geometrical tolerances according to DIN ISO 1101</li> </ul>	<ul style="list-style-type: none"> <li>— Konstruktionsmaß / design dimension</li> <li>⊕ Funktionsmerkmal / KC (key characteristics)</li> <li>⊙ CPK-Merkmal / SC (significant characteristics)</li> <li>⊕ DmbA-Merkmal / CC (critical characteristics)</li> </ul>
---	--

Die Unterscheidung der vorgenannten Maße ist allein technisch bedingt. Sämtliche Maßangaben sind in Sinne einer Beschaffungsgarantie in gleicher Weise verbindlich.  
 The differentiation of the aforementioned dimensions is only determined by technical items. In the sense of a condition warranty all dimensions are binding in the same manner.

Werkstoff, Abmessung / material, dimension	CAD-System / cad system	Datum / date	Name / name
Oberflächenbehandlung, Beschaffenheit / surface	Gewicht / weight	Bearb. / drawn	17.03.2015
		Gepr. / appd.	17.03.2015
Benennung / description		Maßstab / scale	
<b>Programmieradapter</b>		<b>2:1</b>	
verwendet fuer / used for		Zeichnungs-Nr. / drawing no.	
Kunde / customer		AFZM-0001	
Kd.-Teile-Nr. / customer part no.		Blatt / sheet	
ZF Friedrichshafen AG		von / of	
Electronic Systems		Ersatz fuer / replacement for	
Cherrystrasse		Format / format	
D-91275 Auerbach/Opf.		A2	

CAD-Abfrage ZFESI\_INTERNAL/SCHALTER/AF\_SCHALTER/GT12914/GT12914\_SERIE/AFZM\_0001\_04\_CATDrawing

The reproduction, distribution and utilization of this drawing as well as the  
 modification, copying, reproduction, or any other form of communication is prohibited.  
 Offenders will be held liable for the payment of damages.  
 All rights reserved in the event of the grant of a patent, utility model or design patent.  
 Weitergabe sowie Vervielfältigung dieser Zeichnung, Vervielfältigung und  
 Verbreitung, auch auszugsweise, ist ohne schriftliche Genehmigung der ZF Friedrichshafen AG.  
 Weitergabe sowie Vervielfältigung dieser Zeichnung, Vervielfältigung und  
 Verbreitung, auch auszugsweise, ist ohne schriftliche Genehmigung der ZF Friedrichshafen AG.  
 Weitergabe sowie Vervielfältigung dieser Zeichnung, Vervielfältigung und  
 Verbreitung, auch auszugsweise, ist ohne schriftliche Genehmigung der ZF Friedrichshafen AG.  
 Weitergabe sowie Vervielfältigung dieser Zeichnung, Vervielfältigung und  
 Verbreitung, auch auszugsweise, ist ohne schriftliche Genehmigung der ZF Friedrichshafen AG.